

# КЛЮЧИ ГАЕЧНЫЕ КОМБИНИРОВАННЫЕ

Конструкция и размеры

Combination spanners.  
Construction and dimensions

ГОСТ

16983-80\*

(СТ СЭВ 1293-84)

Взамен

ГОСТ 16983-71

ОКП 39 2651

Постановлением Государственного комитета СССР по стандартам от 16 июня 1980 г. № 2804 срок действия установлен

с 01.01.81

до 01.01.91

1. Настоящий стандарт распространяется на гаечные комбинированные ключи с открытым и кольцевым зевами размерами от 5,5 до 55 мм, изготавливаемые для нужд народного хозяйства и для экспорта.

2. Основные размеры ключей должны соответствовать указанным на чертеже и в таблице.

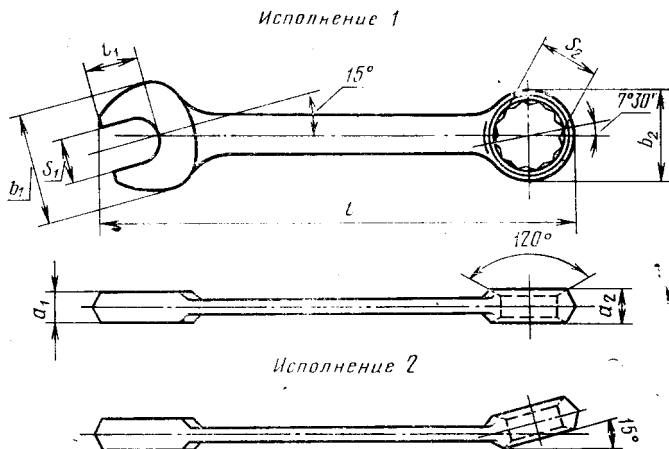

мм

Исполнение 1		Исполнение 2		Размеры зевов $S_1 \times S_2$	$a_1$	$a_2$	$b_1$	$b_2$	$l$		$l_1$ , не менее
Обозначение ключей	Применяемость	Обозначение ключей	Применяемость						Номинал	Пред. откл.	
7811—0221		7811—0250		5,5×5,5			13	9	100		6
7811—0531		7811—0232		—							
7811—6553		7811—6566		(6×6)	3,0		14	11	105		
7811—0222		7811—0251		7×7		5,0	15				7
7811—0533		7811—0534		—							
7811—0223		7811—0252		8×8			20	13	115	±2,2	8
7811—6554		7811—6567		—							
7811—6555		7811—6568		(9×9)	4,0		21	15			9
7811—0535		7811—0536		—		6,0	20	16	120		8
7811—0224		7811—0253		10×10							10
7811—0539		7811—0541		—		8,0	22	20	140		
7811—0542		7811—0543		11×11	4,5		24	18		±2,5	12
7811—0225		7811—0254		(12×12)		7,0	26	19	130		13

Исполнение 1	Исполнение 2		a <sub>3</sub>	a <sub>2</sub>	a <sub>1</sub>	b <sub>1</sub>	b <sub>2</sub>	l	l <sub>1</sub> , не ме- нее
	Обозначение ключей	Применяемость							
7811-0544		7811-0545	4,5			26	21	150	13
7811-0226		7811-0255			(13×13)	28	20	140	14
7811-0227		7811-0256			(14×14)	30	21	150	15
7811-6556		7811-6569	5,5	8,0		28			14
7811-0546		7811-0547			(13×17)	30	25	160	15
7811-6557		7811-6570			(14×15)	32			15
7811-6558		7811-6571			15×15				±2,5
7811-6559		7811-6572			16×16		27	180	16
7811-6560		7811-6573	6,0			34			
7811-0228		7811-0257		9,0	17×17		25	160	17
7811-0548		7811-0549		10,0		35	28		
7811-6561		7811-6574			(17×19)				17
7811-6562		7811-6575	7,0	10,5	18×18	39	27	180	18
					18×21		32		

Продолжение

мм

Исполнение 1		Исполнение 2		Размеры зевов $S_1 \times S_2$				$a_1$	$a_2$	$b_1$	$b_2$	I		$l_1$ , не ме- нее
Обозначение ключей	Применяемость	Обозначение ключей	Применяемость	1-й ряд	2-й ряд	Пред. откл. по js17	Номина.					Пред. откл.		
7811—0229		7811—0258		(19×19)	—	7,0	10,0	42	28	180	±2,5	19		
7811—6563		7811—6576		—	(19×22)	11,0	11,0	33	33	200		20		
7811—6564		7811—6577		21×21	—	7,5	10,5	45	32	200		20		
7811—0230		7811—0259		(22×22)	—	8,5	11,0	46	33	220	±2,9	21		
7811—0231		7811—0260		24×24	—	9,5	12,0	50	36	220		23		
7811—0232		7811—0261		27×27	—	10,5	13,0	55	39	260		26		
7811—0233		7811—0262		30×30	—	11,0	13,5	62	43	280		28		
7811—0234		7811—0263		(32×32)	—	11,5	14,0	65	45	280	±3,3	30		
7811—6565		7811—6578		34×34	—	12,0	14,5	70	49	300		32		
7811—0235		7811—0264		36×36	—	13,0	15,5	75	52	360		34		
7811—0236		7811—0265		41×41	—	14,0	16,5	85	58	400		38		
7811—0237		7811—0266		46×46	—	15,0	17,0	95	65	450		42		
7811—0238		7811—0267		50×50	—	16,0	18,0	102	71	450	±3,8	46		
7811—0239		7811—0268		55×55	—			112	80	480		51		

Примечания:

- Зевы ключей допускается изготовлять в виде шестигранника.
- Размеры, указанные в скобках, применять не рекомендуется.

Пример условного обозначения ключа исполнения 1 с размерами зевов 14x14 мм, повышенной точности П, с шероховатостью поверхностей исполнения 1 по ГОСТ 2838—80, с хромовым покрытием толщиной 9 мкм:

*Ключ 7811-0227 П 1Х9 ГОСТ 16983—80*

То же, исполнения 2 нормальной точности:

*Ключ 7811-0256 1Х9 ГОСТ 16983—80*

**(Измененная редакция, Изм. № 1).**

3. Ключи должны изготавливаться из стали 40ХФА по ГОСТ 4543—71. Допускается применять стали других марок с механическими свойствами в термообработанном состоянии, не ниже чем у стали 40ХФА.

4. Ключи должны иметь прочность по группе С для головок с открытым зевом и по группе В для головок с кольцевым зевом. Твердость ключей должна быть 41,5..46,5 НРСэ.

**(Измененная редакция, Изм. № 1).**

5. Технические требования — по ГОСТ 2838—80.

6. Размеры рукояток ключей указаны в рекомендуемом приложении.

7. Размеры головок ключей с открытым зевом указаны в приложении 1 к ГОСТ 2839—80.