

**КЛЮЧИ ГАЕЧНЫЕ С ОТКРЫТЫМ ЗЕВОМ
ОДНОСТОРОННИЕ УКРОЧЕННЫЕ**

Конструкция и размеры

Shortened single-ended open jaw wrenches.
Design and dimensions

**ГОСТ
3108-71**

**Взамен
ГОСТ 3108-62**

**Постановлением Государственного комитета стандартов Совета Министров СССР
от 20 мая 1974 г. № 981 срок введения установлен**

с 01.01. 1973 г.

1. Настоящий стандарт распространяется на гаечные укороченные ключи с открытым зевом размерами от 85 до 225 мм.

2. Основные размеры ключей должны соответствовать указанным на чертеже и в таблице.

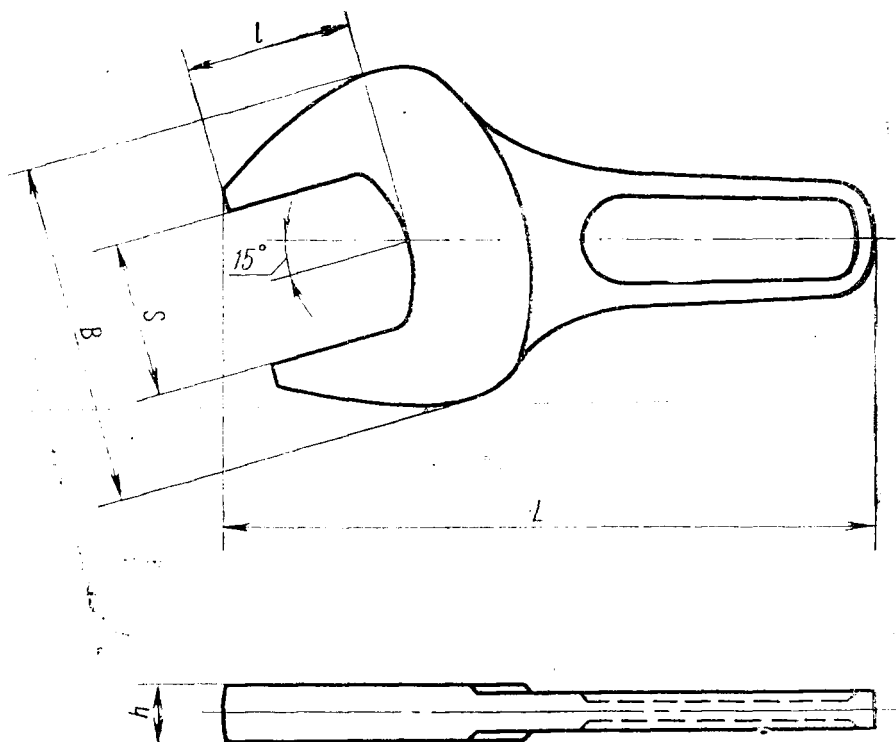

Обозначение ключей	Применяе- мость	S		B		h (пред. откл. по B _g)	L		l
		Номи- н.	Пред. откл.	Номи- н.	Пред. откл.		Номи- н.	Пред. откл.	
7811-0181		85		175		25	330	±3,3	78
7811-0182		90	+0,85 +0,15	185	+2,2 -1,3	30	350		82
7811-0183		95		195			370		85
7811-0184		100		205			380	±3,8	92
7811-0185		105		215		32	400		98
7811-0186		110	+1,00 +0,20	225	+2,3 -1,4		420		100
7811-0187		115		235		35			105
7811-0188		130		275		40	545		120
7811-0189		145		305	+2,7 -1,7	45	600	±4,5	135
7811-0190		155		325		50	615		145
7811-0191		175		365		55	690		160
7811-0192		180	+1,25 +0,25	375	+3,2 -2,1		710	±5,0	165
7811-0193		185		385		60	730		170
7811-0194		200		415			775		185
7811-0195		210		435	+3,5 -2,2	65	825	±5,5	195
7811-0196		225	+1,50 +0,30	465		70	875		205

Пример условного обозначения гаечного ключа с размером зева S=100 мм, с шероховатостью поверхностей исполнения I по ГОСТ 2838—71, с покрытием окисным с промасливанием:

Ключ 7811-0184 I Хим. Окс. прм ГОСТ 3108—71

3. Ключи должны изготавливаться из стали марки 40X по ГОСТ 4543—71. Допускается применять стали других марок с механическими свойствами в термообработанном состоянии не ниже, чем у стали 40X.

4. Твердость ключей — по 2-му ряду ГОСТ 2838—71.

5. Остальные технические требования — по ГОСТ 2838—71.

6. Размеры головок и ручек гаечных ключей указаны в приложениях 1 и 2.

РАЗМЕРЫ ГОЛОВОК ГАЕЧНЫХ КЛЮЧЕЙ С ОТКРЫТЫМ ЗЕВОМ

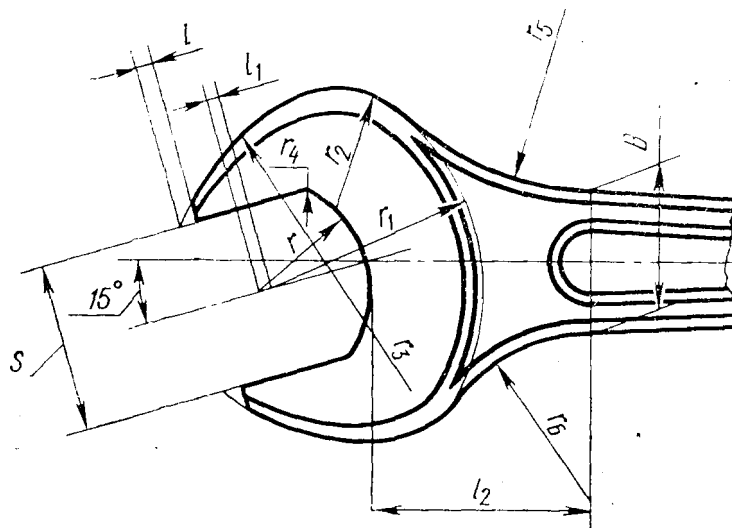

Примечание. Середина дуги радиуса r должна находиться в точке пересечения осей рукоятки и зева.

мм

S	B	l	l_1	l_2	r	r_1	r_2	r_3	r_4	r_5	r_6
85	80	3	1	95	50	100	50	90	12	135	67,5
90			5	110	55	108	55	95		145	72,5
95		4	120	60	114	60	100	150	75,0		
100		5	10	130	65	122	65	105	13	160	80,0
105			11	140	70	130	70	110		170	85,0
110	10		150	70	135	70	115	180		90,0	
115	100	5	7	160	75	145	75	120	14	190	95,0
130			8	180	85	170	85	140		210	105,0
145			11	210	90	180	90	150		240	120,0